

Serie DHT

Comprobador hidráulico digital

El comprobador hidráulico digital mide con precisión el caudal, la presión y la temperatura del aceite, y dispone de una válvula de carga integrada para simular la presión durante el funcionamiento normal de la máquina.

El comprobador es ideal para el mantenimiento reactivo, proactivo y preventivo, y está diseñado para comprobar cómodamente el rendimiento de las bombas hidráulicas, los motores, las válvulas y las transmisiones hidrostáticas, así como para la configuración de accesorios hidráulicos, como martillos y disyuntores.

Los DHT son comprobadores de diagnóstico bidireccionales, robustos y fáciles de usar, con controles simplificados. Constan de un bloque de flujo de turbina con válvula de carga, una gran pantalla digital de fácil lectura, que indica tanto el caudal como la temperatura, y un manómetro de glicerina para indicar la presión.

Todos los DHT incluyen la válvula de carga exclusiva de Webtec con protección de seguridad Interpass® integrada, están sellados frente a chorros de agua y polvo, y vienen con una garantía de cinco años de serie.

Especificaciones

Presión nominal máxima:	Hasta 480 bares (7000 psi)
Caudal nominal máximo:	Hasta 800 L/min, 210 gal. EE. UU./min
Rango de temperatura del fluido:	-10 a 125 °C (14-257 °F)
Temperatura ambiente:	-10 a 50 °C (14-122 °F)
Líquido compatible:	Aceites minerales según ISO 11158. Para otros líquidos consulte a la oficina de ventas.
Precisión:	± 1 % de la escala total
Caudal:	± 1,6 % de la escala total
Presión:	± 1 °C (± 2 °F)
Temperatura:	BSP, SAE
Conexiones:	Acero suave pintado
Materiales:	Aluminio de alta resistencia
Caja:	FKM
Bloque de caudal:	
Junta:	

Make it **BLUE**

Características

- Garantía de 5 años del fabricante.
- Gran pantalla con unidades seleccionables.
- Sellado conforme a IP65.
- Válvula de carga integrada
- Bidireccional para conectarlo sin restricciones y hacer pruebas de forma más sencilla.
- Bajo consumo de energía: funcionamiento prolongado con batería estándar.
- Portátil y extremadamente robusto.
- Sistema de seguridad Interpass®, que deriva el aceite internamente en caso de que la válvula se presurice en exceso.



Código de pedido de ventas

Póngase en contacto con nuestro equipo técnico de ventas para tratar cualquier requisito especial.

MODELO	PUERTOS DE ENTRADA/SALIDA	CAUDAL CALIBRADO		PRESIÓN NOMINAL MÁXIMA
		lpm	Gal. EE. UU./min	
DHT03-B	BSPP de 1"	8 - 300	2 - 80	420 bar, 6000 psi
DHT03-S	SAE N.º 16 tipo ORB de 1-5/16" - 12UN	8 - 300	2 - 80	420 bar, 6000 psi
DHT04-B	BSPP de 1"	10 - 400	2.5 - 105	420 bar, 6000 psi
DHT04-S	SAE N.º 16 tipo ORB de 1-5/16" - 12UN	10 - 400	2.5 - 105	420 bar, 6000 psi
DHT08-S*	SAE N.º 24 tipo ORB de 1-7/8" - 12UN	20 - 800	5 - 210	480 bares, 7000 psi
DHT08-S-L*	SAE N.º 24 tipo ORB de 1-7/8" - 12UN	20 - 800	5 - 210	480 bares, 7000 psi

* Con caudales inferiores a 86 lpm (23 gal. EE. UU./min), el control de la presión es limitado.

La presión máxima controlable en esta zona se calcula de la siguiente manera: presión máxima (en bares) = 5 x caudal (lpm) + 30.

Detalles de la instalación

SERIE DEL MODELO	A		B		C		D		PESO	
	mm	pulg.	mm	pulg.	mm	pulg.	mm	pulg.	kg	lb
DHT03/04	222	8,74	202	7,95	181	7,13	110	4,33	6,5	14
DHT08	235	9,26	227	8,94	208	8,19	144	5,67	10	22

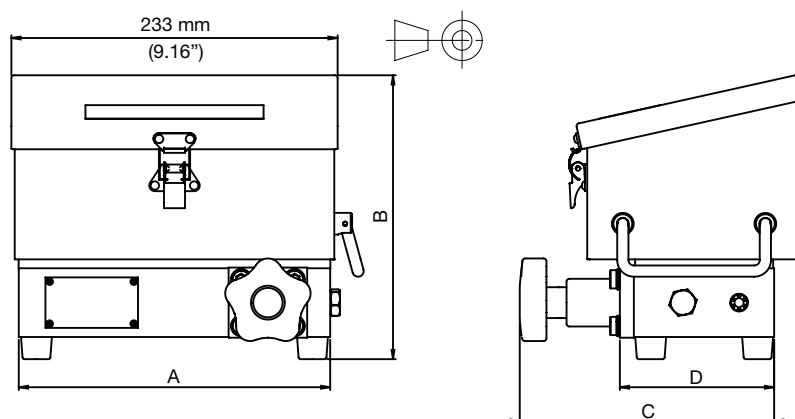

Funcionamiento

Los comprobadores DHT son instrumentos basados en microprocesador que ofrecen flexibilidad y una gran exactitud. El caudal y la temperatura se muestran continuamente en fuentes de diferentes tamaños, en una gran pantalla de cristal líquido. Las unidades de caudal y temperatura se pueden cambiar mediante los botones del panel de visualización. Los microcircuitos de baja potencia y la gestión de la alimentación minimizan el consumo de la batería, por lo que una batería estándar de 9 voltios, disponible en cualquier parte del mundo, normalmente proporcionará más de 6 meses de pruebas normales.

El bloque de la turbina, fabricado en aluminio de alta resistencia, aloja una turbina de seis álabes que gira sobre un rodamiento y eje de acero inoxidable. Los enderezadores de caudal internos reducen su turbulencia y permiten la medición exacta del caudal en ambos sentidos.

La válvula de carga incorporada proporciona una carga de presión progresiva en cualquiera de los dos sentidos de caudal. Los discos de ruptura de seguridad reemplazables forman parte del sistema de protección de seguridad Interpass® y funcionan si se supera la presión máxima, liberando el flujo a la línea de retorno. Los discos de seguridad de recambio se guardan en un portadiscos interno mecanizado en la parte posterior del bloque de caudal.

Si el sistema electrónico supera la temperatura máxima de funcionamiento, se emite un aviso operativo mediante un LED rojo. De este modo, se ofrece fiabilidad en las lecturas cuando se miden líquidos de hasta 125 °C (257 °F).

Mantenimiento y calibración

Todos los comprobadores hidráulicos digitales se calibran a una viscosidad media de 21 cSt utilizando aceite mineral hidráulico ISO32 conforme a ISO11158, categoría HM.

Con cada medidor se suministra un certificado de calibración.

El intervalo recomendado servicios de mantenimiento es de 12 meses. El intervalo máximo servicios de mantenimiento es de 36 meses. La precisión de la unidad puede verse afectada por el ciclo de funcionamiento, el estado del fluido o intervalos prolongados entre servicios de mantenimiento. Al encender el dispositivo, se muestran recordatorios de mantenimiento, lo que constituye una útil herramienta para ayudar a mantener el medidor seguro y funcionando dentro de las especificaciones. El recordatorio tiene el siguiente aspecto:

Montaje

Para la conexión del bloque de caudal se recomienda utilizar mangueras de 1-2 metros (3-6 pies) de largo. Las conexiones de entrada y salida deben tener siempre un diámetro interno similar al bloque de caudal para evitar los efectos de Venturi o estrechamiento.

Si la pulsación repetitiva provoca el movimiento lateral de la tubería contra los puertos, recomendamos fijar firmemente las mangueras.

Filtrado

Debe ser mejor que DIN ISO4406: 21/19/16 o NAS 10 (normalmente con filtros de 20-25 u).

Webtec® se reserva el derecho de efectuar mejoras y modificaciones en las especificaciones sin previo aviso.

Webtec®, make it BLUE®, FlowHUB®, ViscoCorrect®, Interpass® y QuickCert® son marcas registradas de Webtec Products Limited.