

Série DHT

Testeur hydraulique numérique

Le testeur hydraulique numérique mesure avec précision le débit, la pression et la température de l'huile. Il est doté d'une vanne de charge intégrée pour simuler la pression de service pendant le fonctionnement normal de la machine.

Le testeur est idéal pour la maintenance réactive, proactive et préventive. Il permet de vérifier de manière pratique les performances des pompes hydrauliques, des moteurs, des vannes et des transmissions hydrostatiques, ainsi que pour la configuration des pièces hydrauliques tels que les marteaux et les concasseurs.

Les testeurs de diagnostic DHT sont robustes, faciles à utiliser et bidirectionnels avec des commandes simplifiées. Ils se composent d'un bloc débitmètre à turbine avec vanne de charge, d'un grand affichage numérique facile à lire qui indique le débit et la température, ainsi que d'une jauge de glycérine pour indiquer la pression.

Tous les DHT sont dotés de la vanne de charge unique de Webtec avec protection de sécurité Interpass® intégrée, sont étanches à la poussière et aux projections d'eau, et sont fournis avec une garantie standard de cinq ans.

Spécifications

Pression nominale max. :	Jusqu'à 480 bar, 7000 psi
Débit nominal max. :	Jusqu'à 800 l/min, 210 gallons US/min
Plage de températures du fluide :	-10 à 125 °C, 14 à 257 °F
Température ambiante :	-10 à 50 °C, 14 à 122 °F
Fluide compatible :	Huiles minérales conformes à la norme ISO 11158. Autres fluides : consultez le service commercial.
Précision :	± 1 % de la pleine échelle
Débit :	± 1,6 % de la pleine échelle
Pression :	± 1 °C, ± 2 °F
Température :	BSPP, SAE
Connexions :	Acier doux peint
Matériau :	Aluminium à haute résistance
Boîtier :	FKM
Bloc débitmètre :	
Joint :	

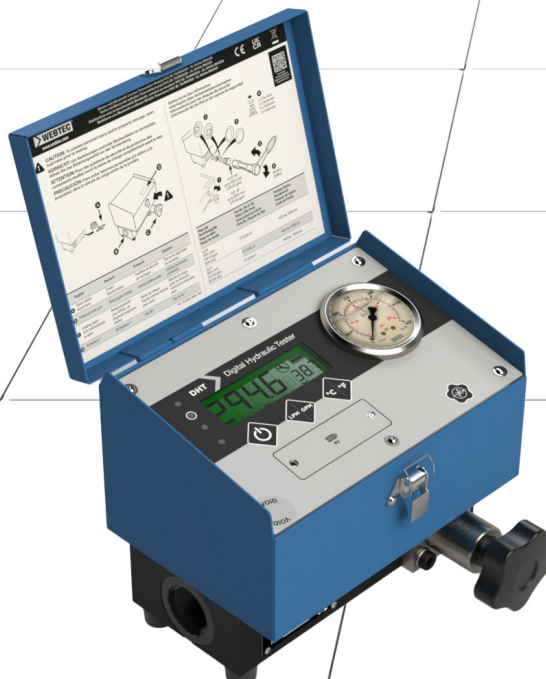

Make it **BLUE**

Caractéristiques

- Garantie fabricant de 5 ans.
- Grand écran avec unités sélectionnables.
- Étanchéité IP65.
- Vanne de charge intégrée.
- Bidirectionnel pour des raccordements sans contraintes et des tests simplifiés.
- Faible consommation électrique : fonctionnement prolongé avec pile standard.
- Portable et extrêmement robuste.
- Système de protection de sécurité Interpass® qui crée une dérivation de l'huile en interne dans le cas d'une surpression au niveau d'une vanne dans les deux sens d'écoulement.

Code de commande

Veuillez contacter notre équipe commerciale pour les commandes spéciales.

N° DE MODÈLE	ORIFICES D'ENTRÉE/ SORTIE	PLAGE DE DÉBIT ÉTALONNÉE		PRESSION NOMINALE MAX.
		L/min	gallons US/min	
DHT03-B	1" BSPP	8 - 300	2 - 80	420 bar, 6 000 psi
DHT03-S	1-5/16" -12UN #16 SAE ORB	8 - 300	2 - 80	420 bar, 6 000 psi
DHT04-B	1" BSPP	10 - 400	2.5 - 105	420 bar, 6 000 psi
DHT04-S	1-5/16" -12UN #16 SAE ORB	10 - 400	2.5 - 105	420 bar, 6 000 psi
DHT08-S*	1-7/8" -12UN #24 SAE ORB	20 - 800	5 - 210	480 bar, 7 000 psi
DHT08-S-L*	1-7/8" -12UN #24 SAE ORB	20 - 800	5 - 210	480 bar, 7 000 psi

* Contrôle de pression limité au-dessous de 86 l/min (23 gallons US/min).

La pression contrôlable maximale dans cette région est donnée par la formule suivante : pression max. (en bar) = 5 x débit (l/min) + 30

Détails de l'installation

SÉRIE DU MODÈLE	A		B		C		D		POIDS	
	mm	po	mm	po	mm	po	mm	po	kg	lb
DHT03/04	222	8,74	202	7,95	181	7,13	110	4,33	6,5	14
DHT08	235	9,26	227	8,94	208	8,19	144	5,67	10	22

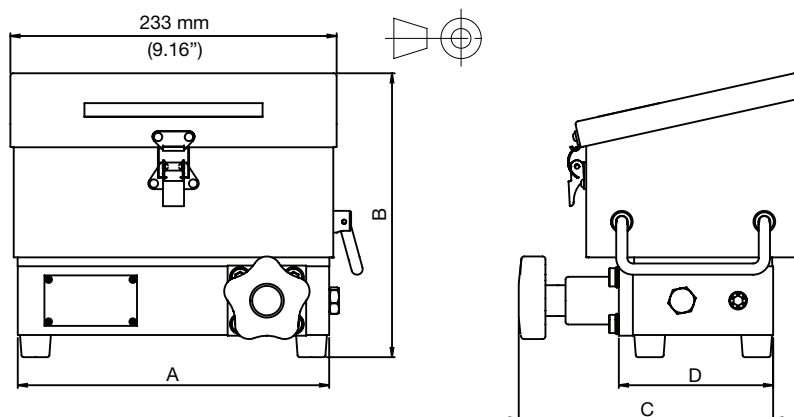

Fonctionnement

Les testeurs DHT sont des instruments à microprocesseurs offrant une flexibilité et une précision élevée. Le débit et la température sont affichés en continu dans des polices de différentes tailles sur un grand écran à cristaux liquides. Les unités de débit et de température peuvent être modifiées à l'aide des boutons de l'écran. Les microcircuits à faible consommation et la gestion de l'alimentation réduisent au minimum la consommation de la pile. Ainsi, une pile 9 volts universelle assure généralement un fonctionnement de plus de 6 mois.

Le bloc turbine est fabriqué à partir d'un aluminium à haute résistance et intègre une turbine à six aubes tournant sur un roulement et un arbre en acier inoxydable. Des stabilisateurs de débit intégrés réduisent les turbulences et permettent une mesure précise dans les deux sens d'écoulement.

La vanne de charge intégrée permet de régler progressivement la pression dans les deux sens d'écoulement. Les disques de rupture de sécurité remplaçables font partie du système de protection de sécurité Interpass® et fonctionnent si la pression maximale est dépassée, ce qui relâche le débit vers la conduite de retour. Les disques de sûreté de remplacement sont stockés dans une cavité usinée à l'arrière du bloc débitmètre.

Un avertissement de fonctionnement est émis par une LED rouge si le circuit électronique dépasse la température de fonctionnement maximale. Cela permet d'obtenir des lectures fiables lors de la mesure de liquides jusqu'à 125 °C (257 °F).

Entretien et étalonnage

Tous les testeurs hydrauliques numériques sont étalonnés pour une viscosité moyenne de 21 cSt avec une huile minérale hydraulique ISO32 conforme ISO11158 catégorie HM.

Un certificat d'étalonnage est fourni avec chaque débitmètre.

La période recommandée entre deux entretiens est de 12 mois. La période maximale entre deux entretiens est de 36 mois. La précision de l'appareil peut être affectée par les cycles d'utilisation, la propreté du fluide ou une attente trop longue entre deux entretiens. Les rappels d'entretien s'affichent à la mise sous tension comme un outil utile pour maintenir le débitmètre en sécurité et assurer de son fonctionnement conforme aux spécifications. Le rappel se présente comme suit : **SEr** [®] 365

Installation

Il est recommandé de brancher le bloc débitmètre avec des flexibles de longueur 1 à 2 mètres. Les raccords d'admission et de sortie doivent toujours avoir un orifice de taille similaire à ceux du bloc débitmètre afin de prévenir les effets de venturi ou de constriction.

Lorsque des pulsations répétitives provoquent un mouvement du tuyau latéral contre les orifices, nous recommandons de serrer fermement les flexibles.

Filtration

Doit être supérieure à la classe DIN ISO4406 : 21/19/16 ou NAS 10 (généralement réalisé avec des filtres 20-25 u).

Webtec® se réserve le droit d'apporter des améliorations et des modifications à ces spécifications sans préavis.

Webtec®, Make IT BLUE®, FlowHUB®, ViscoCorrect®, Interpass® et QuickCert® sont des marques déposées de Webtec Products Limited.