

 Auf Anfrage ATEX zertifizierte Version erhältlich
Version ATEX available on request

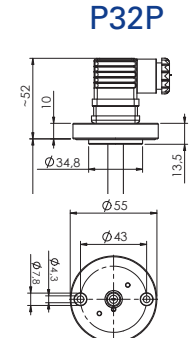
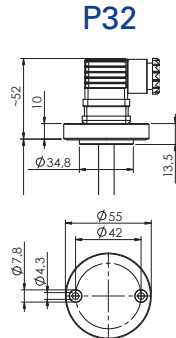
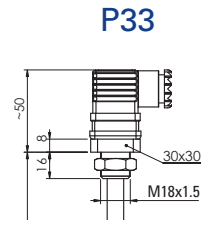
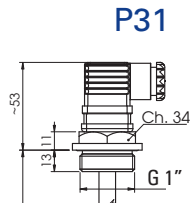
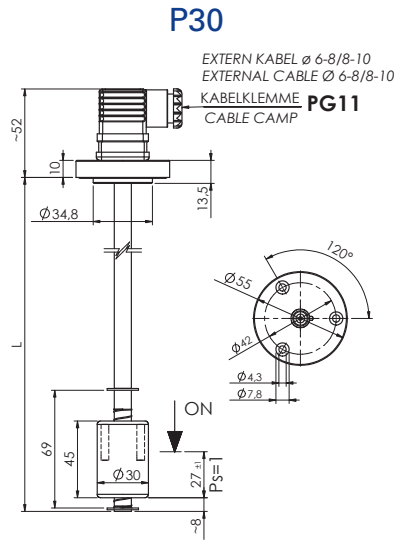

CODE - PART NUMBER

1 — 2	3C — 2 NC — 1 NO
P3 ▲ ● - 100	P3 ▲ ● - 500

▲ Befestigung	Fixing	● Länge	Length mm
0 3-Loch-Flansch	3 holes flanged	100	350
1 Befestigung 1" G	1" G Thread	150	400
2 2-Loch-Flansch Ø 42 mm	2 holes flanged Ø 42 mm	200	450
2P 2-Loch-Flansch Ø 43 mm	2 holes flanged Ø 43 mm	250	500
3 M 18 X1,5	M 18 X1,5	300	

Um von N.C. auf N.O. überzugehen, muss lediglich der Schwimmer umgedreht werden
The contact can be converted from N.C. to N.O. by rotating the float upside down

Für kundenspezifische Versionen (Längen, Temperatur > 100°C, usw.) setzen Sie sich bitte mit Euroswitch in Verbindung.

For customized version (length, temperature > 100°C, etc.) please contact Euroswitch.

Anwendung	Mineralöle - Kraftstoffe - Wasser
Befestigung	Aluminium eloxiert
Schaft	Messing
Schwimmer	Schaum-Nylon (für Drücke > 1 einen Schwimmer aus NBR verwenden)
Seeger	Phosphor-Bronze
O-Ring	NBR
Kontaktart	Reed N.O./N.C. (SPDT)
Max Schaltleistung	80 W (50 W SPDT)
Max Schaltstrom	1 A (1 A SPDT)
Max Schaltspannung	250 Vac (220 Vac SPDT)
Schutzklasse	IP65
mit Verbinder nach UNI EN 175301-803 (DIN43650)	
Spezif. Gewicht d. Flüssigkeit	> 0,75
Betriebstemperatur	-20°C / +100°C
Gewicht	~ 160 g (für L=100 mm)

Use	Mineral oils - Fuels - Water
Fixing	Anodized aluminum
Stem	Brass
Float	Foamed nylon (for pressure > 1 bar use NBR float execution)
Seeger	Phosphorous bronze
O-Ring	NBR
Type of contact	Reed N.O./N.C. (SPDT)
Max switch. capacity	80 W - (50 W SPDT)
Max switch. current	1 A - (1 A SPDT)
Max switch. voltage	250 Vac (220 Vac SPDT)
Protection degree	IP65
with connector according to UNI EN 175301-803 (DIN43650)	
Fluid specific weight	> 0,75
Working temperature	-20°C / +100°C
Weight	~160 gr (for L=100 mm)

Für einen ordnungsgemäße Verwendung siehe die allgemeinen Hinweise im Euroswitch Katalog Füllstandssensoren 20-03-0, Seiten 10-16. For a correct use please refer to "General Notes" in the Level sensors Euroswitch catalogue 20-03-0, p. 10-16. Das Unternehmen behält sich vor, ohne vorherige Ankündigung technische Änderungen an den Produkten vorzunehmen oder die Produktion einzustellen. The Company reserves the right to modify the technical features of the products or halt production at any time without notice.